

**TRINCIA CON RACCOGLITORE
BROYEUR AVEC RAMASSEUR
SHREDDER WITH COLLECTOR
SCHLEGELHÄCKSLER MIT KOFFER
DESBROZADORA CON COLECTOR
ИЗМЕЛЬЧИТЕЛИ С БУНКЕРОМ ДЛЯ СБОРА**

FALC®

JOLLY



FALC®

JOLLY									RACCOGLITORE RAMASSEUR COLLECTOR KOFFER COLECTOR БУНКЕР ДЛЯ СБОРА		G/M DEL ROTORE
	HP.	PTO	A mm.	B mm.	A inches	B	KG	LBS	m ³	N.	T/M DU ROTOR
1200*	40-70	540	1240	1577	48,81	62,08	610	1345	0,90	16	ROTOR'S RPM
1350	40-70	540	1382	1719	54,40	67,67	650	1433	1,00	18	ROTOR U/M
1650	40-70	540	1666	2003	65,59	78,85	730	1609	1,20	22	G/M DEL ROTOR
											ОБ/МИН РОТОРА
											N. 2290

- I pesi sono con lamiera di usura, con ruote anteriori, senza slitte, senza convogliatore frontale.
- Les poids sont avec roue avant, tôle d'usure, sans patins, sans guide frontal.
- Weight includes front wheels, wear & tear sheet, no skids, no front guide.
- Gewichte sind inklusiv mit Vorderrädern, Verschleißblech, ohne Kufen, ohne fordere Fördergerät.
- Los pesos indicados ruedas delanteras, chapa antidesgaste, sin patinas, sin transportador frontal.
- Груз на заднем валике, с передними колесами, с металлическим листом износа.









- Prodotto di alta qualità, affidabilità e produttività, per una clientela altamente professionale. È ideale nelle aree pubbliche, nelle aree agricole.
- Produit de haute qualité, fiabilité et de productivité, pour une clientèle très professionnelle. Il est idéal sur le sol public et sur les terrains agricoles.
- Top-quality product, reliability and productivity, for highly professional customers. It is ideal both in public ground and in farm lands.

Hochwertiges Produkt, Verlässlichkeit und Produktivität, für professionellste Ansprüche. Ideal in gemein- und landwirtschaftliche Fläche.







Producto de elevada calidad, fiabilidad y productividad, para una clientela altamente profesional. Ideal en áreas públicas y en zonas agrícolas.







Продукция высокого качества, надежная и производительная, для высоко-профессиональной клиентуры.



-  Il JOLLY è ideale per la trinciatura di potature leggere (vedi sarmenti di vigna); nonché di erba, rovi, cespugli, con raccolta e scarico idraulico - fino a m. 1,80 di altezza - su rimorchi trainati o veicoli semoventi.
-  Le JOLLY est idéal pour le hachage des tailles légères (voir sarments de vigne); et encore herbes, ronces, buissons, avec récolte et évacuation hydraulique - jusqu'à m. 1,80 de hauteur - sur des remorques ou des véhicules automoteurs .
-  The JOLLY is ideal for the cutting of light pruning (see vine-branches); and also of grass, brambles, bushes, with collection and hydraulic unloading - up to m. 1,80 in height - onto trailers or self-propelled vehicles.
-  JOLLY ist ein Häcksler, ideal für das Häckseln von kleinen Ästchen (wie Rebenschössling); so wie Unkraut und Stauden, mit hydraulischer Entladung und Sammlung - bis zu m. 1,80 Höhe - auf Zugvorrichtungen oder selbstbeweglichen Fahrzeugen.
-  JOLLY es ideal para el corte de podas ligeras (ver sarmientos de viñedos); como así también de hierbas, zarzas, arbustos, con recolección y descarga hidráulica - hasta m. 1,80 de altura - en remolques o vehículos semovientes.
-  JOLLY идеально подходит для измельчения и легкой обрезки (см. побеги виноградной лозы); а также травы, ежевики, кустарников, со сбором и гидравлической разгрузкой - до 1,80 метров высоты - в тяговые прицепы или самоходные машины.



 Velocità periferica martelli	 Hammers tip speed	 Velocidad periférica de los martillos	m/sec 73,700
 Vitesse périphérique marteaux	 Hämmer umfangsgeschwindigkeit	 Периферическая скорость молотков	yd/sec 67,392

-  Con la raccolta del materiale trinciato, il terreno rimane pulito dai residui della potatura, eliminando i rischi di muffe e malattie.
-  Avec le ramassage des produits broyés, le terrain reste vierge de résidus de taille, éliminant les risques de moisissure et de maladie.
-  By collecting and removing the shredded material from the ground, the risk of mould and disease associated with the prunings is effectively eliminated.
-  Durch das sammeln des geschnittenen Materials, bleibt der Boden Rückstandsfrei, so werden Schimmel und Krankheiten vermieden.
-  Con la recogida del material triturado, el terreno queda limpio de restos de poda evitando así los problemas de moho, enfermedades e infecciones.
-  Со сбором измельчённого материала, почва остается чистой от остатков обрезки, устраняя риски плесени и болезней. Не стоит недооценивать утилизацию биомассы, которая сегодня имеет всё большие запросы, используемая для производства энергии.

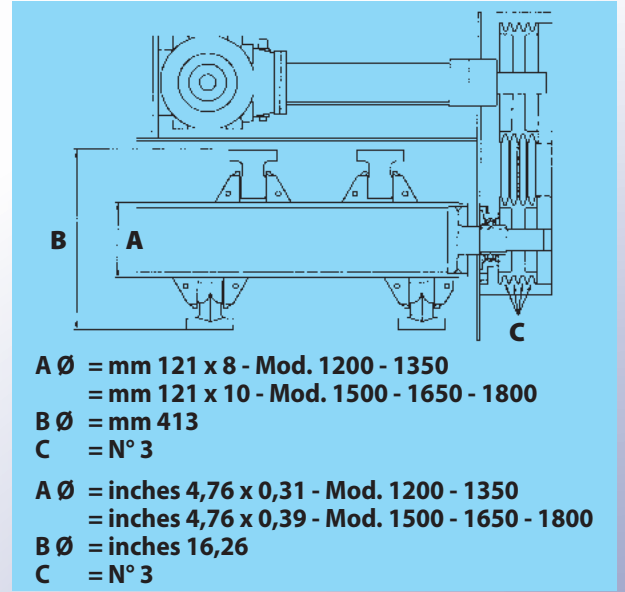

- Rullo particolarmente robusto, in tubo Ø 140 spessore 6,3 mm., con supporti cuscinetti in ferro (Stone Line)
 - Rouleau particulièrement robuste, en tube Ø 140 épaisseur 6,3 mm, avec supports roulements en acier (Stone Line)
 - Particularly strong roller, with tube Ø 140 thickness 6,3 mm, with bearing iron supports (Stone Line)
 - Besonders starke Walze, Ø Rohr mm. 140 Dick 6,3 mm., mit Eisenhaltern (Stone Line)
 - Rodillo particularmente robusto, en tubo Ø 140 espesor 6,3 mm, con soportes rodamientos en acero (Stone Line)
 - Достаточно прочный валик, труба И 140 толщина 6,3 мм., с опорным подшипником из железа (Stone Line)

- Predisposizione per rastrello
 - Disposition pour rateau
 - Facility for rake
 - Vorbereitung für Rechen
 - Predisposición para rastrilladora
 - Предрасположение Для Граблей

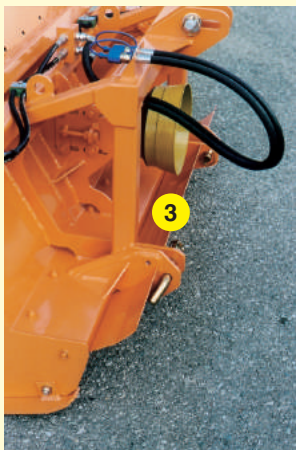

- Convogliatore frontale per favorire l'entrata delle potature
 - Guide frontal pour aider l'entrée des émondes
 - Front guides which allows entry of pruning
 - Förderer Fördergerät, um den Eingang des Baumschnitt zu helfen
 - Transportador frontal para facilitar la entrada de podas
 - Фронтальный конвейер для облегчения входа обрезки

FALC - Via Proventa, 41 - 48018 FAENZA (ITALIA) - e-mail: info@falc.eu - www.falc.eu

Tel. +39 0546 29050
Fax +39 0546 663986

